

"SINGEL 33"

19e jaargang - no. 5

MEI 1988

REDAKTIE: Bob Leclercq (pers. zaken)	toestel 2404
Johan Gudde (nieuwbouwzaken)	2598
Nel v. Well-Cornet (repro; koörd.)	2289
Johan Verheij (techn. dienst)	2127
Dio berichtgeving: Ria Otto	toestel 2255
Omslagontwerp: Rinus Wijnings	
Redactie-adres: Interne post: Postbus Singel 33	
Externe post: Wilhelminasingel 33	
	4817 JX Breda

Dankbetuigingen	2
Ignatius zit in de finale	3
Kunsttoepassing nieuwbouw SIZ	5
Een directeur is ook maar een mens (13)	7
Geslaagden	8
Afscheidsreceptie drs. A. Mallens	9
Play-back cup naar afdeling 05	10
Dankbetuigingen	13
12½-jarige jubilea in de maanden april/mei	14
Verslag jaarvergadering DIO 18-1-1988	15
Jaarverslag DIO 1987	20
Eerste oude stijl jazzfeest	21
Werken aan de conditie	25
DIO-leden barometer	27
Zeskamp - dag van de verpleging 1988	28
Servetten vouwen	29
Volksadel in de SIZ	32
Mixed voetbaltoernooi	33
Werkgroep B.I.S.	34
De witte tekstverwerker	35
Singeltjes	38
Fietsenrally annex barbeque	39
DIO-programma	40
Elfde nationaal voetbaltoernooi	41
Een nieuwe lente, een nieuwe (was-) oogst	42
Kleur	42
Dankbetuigingen	43
NZR - Info	44

DANKBETUIGINGEN

Graag wil ik de directie, de verpleegkundige dienst, de gynaecologen, het DIO-bestuur en mijn collega's hartelijk bedanken voor de persoonlijke belangstelling, de bloemen en de attenties, die ik mocht ontvangen ter gelegenheid van mijn 12½-jarig dienstjubileum op 25 maart j.l.

*Ans van den Boom-Verheijen,
verpleegkundige afdeling 13.*

Graag willen wij iedereen bedanken voor de leuke attenties, die wij mochten ontvangen bij de geboorte van onze dochter Anke.

Christ en Margriet Daamen, afd. 21

Langs deze weg wil ik de directie, collega's en het DIO-bestuur hartelijk danken voor de mooie bloemen, die ik tijdens mijn ziekte heb mogen ontvangen.

*Ria Aerts,
afdeling 03, schoonmaak.*

Langs deze weg wil ik de directie, internistenmaatschap, collega's en iedereen bedanken voor de felicitaties, persoonlijke belangstelling en cadeaus ter gelegenheid van mijn 12½-jarig dienstjubileum.

*Tonny van Gorkum,
verpleegkundige afdeling 01.*

Mede namens mijn vrouw en kinderen betuig ik graag onze oprechte dank voor de overweldigende belangstelling en voor de vriendschapsuitingen bij mijn afscheid als directeur-econoom op 25 maart j.l. Het hele SIZ-organisatie heeft duidelijk gepoogd om er een voor ons onvergetelijke dag van te maken; deze poging is volledig geslaagd.

Een dankbare familie Mallens.

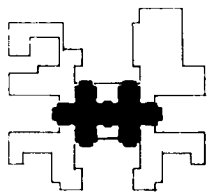

IGNATIUS ZIT IN DE FINALE

NIEUWBOUWBERICHTEN

Na een meer dan enerverende laatste 'helft' is het de SIZ-gemeenschap tenslotte toch gelukt een definitieve goedkeuring voor het starten van de bouw aan de Staatssecretaris te ontfutselen. De spanning bleef tot het einde: wanneer komt dat laatste signaal; moet er nu wel of niet nog bezuinigd worden?

Even nog in het kort wat zich recentelijk heeft afgespeeld:

Na een lang geharrewar over de wijze van aanbesteding, waarbij SIZ de bouwteamgedachte voorstond (je weet wat je in huis haalt en de prijs is bekend) heeft het ministerie onze voorkeur terzijde gelegd en er vond zodoende op 17 maart j.l. een meervoudige (concurrentie!) aanbesteding plaats, waarbij van elke discipline (bouwkundige, werktuigkundige, electrotechnische en liften) 5 inschrijvers waren uitgenodigd.

's Middags om 16.00 uur waren de uitslagen van alle vier de aanbestedingen bekend. Het bleek, dat de totale inschrijfsom beneden de normprijs van het ministerie lag en aangezien 17 maart toevallig een donderdag was, gaf dit feit natuurlijk aanleiding om dit aansluitend in de SIZO gepast te vieren; tenslotte wonen we in Brabant.

Ons aller STEM gaf ook acte de présence en stelde vanzelfsprekend als eerste de vraag: "Wanneer gaan we bouwen?". Hier zat een addertje in het bouwterrein: de totaalprijs lag weliswaar beneden de WVC-norm, maar de uitslag van de werktuigkundige aanbesteding kwam aanzienlijk te hoog uit. Daar zou wel eens over gesteggeld kunnen worden; toch weer bezuinigen? Of zouden we deze overschrijding mogen compenseren met het 'overschot' op de bouwkundige inschrijving? Even afwachten maar.

Er werd nadere informatie gevraagd door WVC, er ging weer een brief weg en er volgden ettelijke telefoongesprekken; het zat wel goed, maar het natellen kostte tijd in Den Haag. Het deed de nachtrust van onze directeur bouwzaken allemaal geen goed en hij werd nog vroeger wakker dan normaal.

Alle bezorgdheid bleek uiteindelijk gelukkig voor niets. Op 15 april scoorde SIZ onhoudbaar; goedkeuring om opdracht te geven aan alle vier laagste aanbesteders voor de ongewijzigde aanbestedingsprijs; als douceurtje mogen we nog een extra lift maken en mogen er enkele extra bouwkundige voorzieningen gemaakt worden voor (waarschijnlijke) uitbreidingen. Alles ligt vast in een getekende brief (leve de fax!) en is onherroepbaar.

Aangezien 15 april een vrijdag was en de zonnepetjes met SIZ BOUWT nog niet gereed waren, werd het heffen van het glas op deze laatste

beslissende score uitgesteld tot (donderdag) 21 april; een beschrijving van het feestgedruis in SIZO op die dag behoef ik niet te geven, aangezien u daar natuurlijk zelf even bij bent geweest.

Tenslotte willen wij u voor de goede orde niet de opstelling van het uitvoeringsteam waarmee SIZ de finale gaat spelen onthouden; erachter staat de recette genoteerd die de heren hebben weten overeen te komen, alles excl. BTW.:

Bouwkundige werken:

Aannemerscombinatie Sprangers, Korteweg, IGB V.O.F. uit Breda
(f 47.455.000,-);

Werktuigbouwkundige werken:

Th. A. Kropman B.V. uit Nijmegen (bijkantoor ook in Breda)
(f 20.725.000,-);

Electrotechnische werken:

Ergon-Verschuren V.O.F. uit Raamsdonksveer
(f 10.296.000,-)

Liften:

Schindler B.V. uit Den Haag
(f 1.608.000,-).

De terreinwerkzaamheden, de keuken en de Centrale Sterilisatie worden later aanbesteed; de daaruit voortkomende teamleden hebt u nog van ons tegoed.

Een ding is zeker: ook al gaat de finale-partij 3 jaar duren, er wordt uitsluitend op winst gespeeld; medio 1991 staat er een spik splinter nieuw ziekenhuis op het speelveld aan de Molengracht!

Peter Muller.



KUNSTTOEPASSING NIEUWBOUW SIZ.

Zoals reeds in 'Singel 33' nr. 4 (maart '88) is medegedeeld zijn door de kunstenares Marijke de Goeij twee monumentale beelden ontwerpen voor het nieuwe Ignatius-ziekenhuis.

Haar eerste ontwerp voor de centrale hal (vide) van het ziekenhuis bestaat uit twee, ca. 20 meter lange verticale losse stalen naaldvormige objecten. Deze zijn aan de bovenzijde verbonden door een 'lichtdraad' van neon.

De basis van dit beeld bestaat uit een zwarte stenen vloerplaat.

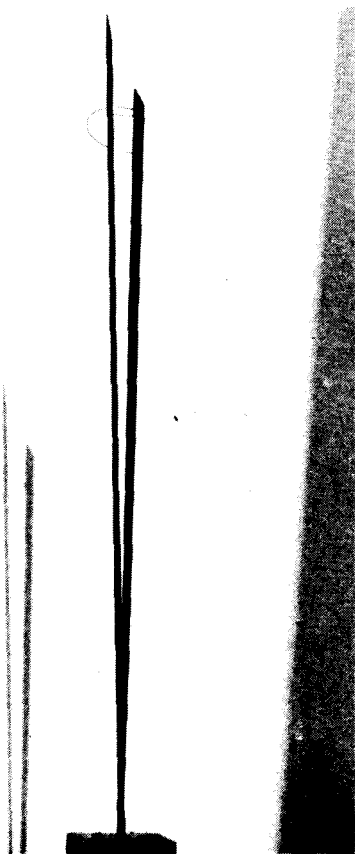

Het tweede ontwerp betreft een beeld voor de hoofdingang van de SIZ. Deze bestaat eveneens uit twee naaldvormige elementen die elkaar kruisen en onder een hoek van 32 graden met de horizon in de richting van de hoofdingang geplaatst worden.

Aan de onderkant van deze twee 'naalden' bevinden zich over de gehele lengte (22 meter) dunne neonbuizen die in de avonduren een extra dimensie aan het ontwerp toevoegen.

Overdag vormen de
elkaar kruisende naal-
den een zonnewijzer.
Hopelijk verduidelijken
bijgaande maquette-
foto's en tekeningen
de toekomstige monu-
mentale kunstwerken
voor het nieuwe
Ignatius-ziekenhuis.

Werkgroep Kunst SIZ.

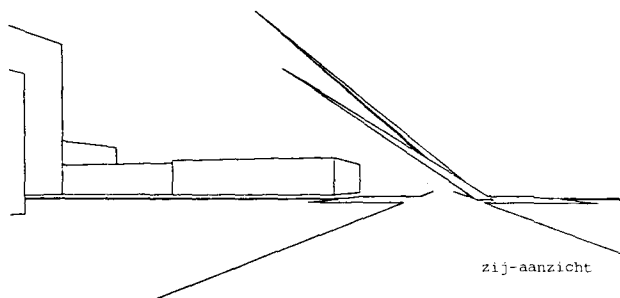
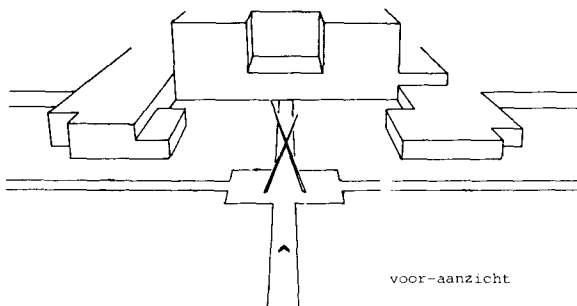
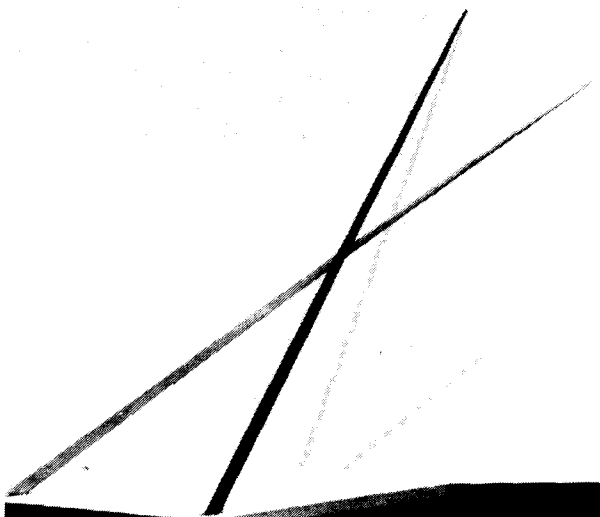

EEN DIREKTEUR IS OOK MAAR EEN MENS (13)

5 april 1988.

Onlangs klonk het weer eens verwijtend in mijn richting: 'De directie van ons ziekenhuis praat alleen nog maar over geld en budgetten en niet meer over de patiënt'. Vooral een directeur-geneesheer valt dit kwalijk te nemen.

Patiënten melden zich aan de poorten van een ziekenhuis en willen behandeld worden. De artsen en verpleegkundigen (the demand division) moeten hen helpen en worden daarom voorzien van knullen en spullen door de organisatie (supply division).

In deze structuur doordenkend dient in de directie één directeur te zorgen voor de inkomsten en een ander voor de uitgaven. De uitgaven-directeur dient daarom zijn oren goed open te houden voor de geluiden van de medische staf en ook (nog) voor de overige professionals in huis. Daarmee wordt dan automatisch de vereiste zorg voor de patiënt gerealiseerd. Hij moet zich daarbij niet te veel laten adviseren, door hoofden, assistenten, beleidsmedewerkenden, coördinatoren, etcetera, want die kosten alleen maar geld en dat kan beter worden besteed aan meer verpleegkundigen en een extra operatiekamer. Het werkt bovendien de door een ieder gehate bureaucratie in de hand. De directeur-uitgaven moet van de andere kant natuurlijk op alle aan hem gerichte verzoeken in beginsel zo veel mogelijk 'ja' zeggen, want om 'neen' te zeggen moet men van goede huize komen en - laten we eerlijk zijn - wat weet zo'n directeur nu eigenlijk nog inhoudelijk van de patiëntenzorg. De medische staf heeft recht op een eigen 'brievenbus' in de directie. Daarin moet dus een collega-directeur zijn; bij voorkeur voorzitter van de directie.

Wanneer deze collega een ongewenste beslissing neemt is hij overigens direct gekwalificeerd als een 'gewezen huisarts, die natuurlijk van klinisch specialistische geneeskunde geen kaas heeft gegeten'. Daar komt bij het in de medische staf belangrijke fenomeen dat, bij vermeend onrecht één van de leden aangedaan, leidt tot een gesloten frontopstelling. De medische staf reageert dus nogal eens protesterend en zet daarmee de rol van volwaardig adviseur van de directie op het spel.

Aan al deze misvattingen zou wel eens snel een eind kunnen komen. Wie in het rapport van de LSV 'De specialist van morgen' vooral het hoofdstuk leest over de relatie tussen specialist en ziekenhuis, krijgt het behaaglijke gevoel, dat een nieuw elan binnen de beroepsgroep doorbreekt. Hierop kan en moet onze ziekenhuisorganisatie inspelen. Het kan ons helpen de doelstelling te bereiken om te komen tot een eigentijdse, slagvaardige ziekenhuisorganisatie in een fantastische nieuwbouw, waarbij het zorgproces als een integraal proces van kwalitatief hoog niveau aan onze hopelijk talrijke cliënten kan worden aangeboden. Het is veelbelovend te vernemen, dat de medische professie aangeeft hierin haar verantwoordelijkheid te willen nemen.

De directie heeft, naar mijn mening, in het voorstel voor de nieuwe topstructuur van de SIZ hiervoor ook een geschikt kader geschapen. Laten we snel aan de slag gaan!

*F.J.M. Croonen,
directeur-geneesheer.*

Geslaagden

**Diploma IC/CC-aantekening
d.d. 18 - 3 - 1988**

Gerdie Verschuren	afdeling 10/19
René v.d. Smissen	afdeling 10/19
Joep Enneking	afdeling 16/17

*Allen van harte gelukgewenst met het
behaalde resultaat*

Personeelszaken.

AFSCHEIDSRECEPTIE DRS. A. MALLENS

Vrijdag 25 maart j.l. nam
dhr. Mallens officieel afscheid
van het Ignatius-Ziekenhuis.
Dhr. Mallens is 22 jaar lang
in dienst geweest als directeur-
econoom van het Ignatius-
Ziekenhuis.



Op een drukbezochte receptie konden de medewerkers van de SIZ
afcheid nemen van dhr. Mallens en tevens kennismaken met het nieuwe
directie-lid dhr. E. Overkamp.

De nieuwe directeur-beheer E. Overkamp zal (in een van de volgende
Singels) d.m.v. een interview in 'Singel 33' zich voorstellen aan de mede-
werkers van de SIZ.



PLAY-BACK CUP NAAR AFDELING 05

Op 8 april j.l. stond voor de tweede maal de DIO PLAY-BACK SHOW op het programma. Dit jaar waren er tien inschrijvingen, die het aandurfden om voor een volle lounge op te treden. Om even na achten had de loting plaatsgevonden in de DIO-kamer. Toen bleek dat Ria Brekelmans de spits moest afbijten. De jury bestond dit jaar uit: Kitty van Tilborg, Han Dohmen, Ruud Krause, Willem Muller en voorzitter Kees Hoosemans. In een vlot tempo kreeg het talrijke publiek de eerste vijf kandidaten voor het voetlicht. In de pauze brachten de Contact-puntjes een uitmuntende show, die de stemming er uitstekend in bracht.



Toen om goed 23.00 uur ook de laatste vijf kandidaten opgetreden waren, stond de jury voor een zeer moeilijke taak. Wat dit jaar opviel was de zeer professionele manier van uitvoering en voorbereiding van dit gebeuren door de deelnemers. De groep Kiss liet zelfs de lounge in een rookgordijn verdwijnen. Een compliment dan ook aan alle deelnemers voor hun inzet.



Toen iedereen bedankt was en in de bloemetjes was gezet, was het de voorzitter die de eerste drie bekend kon maken.

Op de derde plaats eindigde Bertus Steigerpijp met "De Rits", de man achter deze creatie was John Bartels. De tweede plaats ging naar de groep Kiss, afdeling 07 en de eerste plaats ging tenslotte naar Michael Jackson, afdeling 05 met het nummer Thriller.

Daarna barstte het feest onder leiding van het orkest The Hilsons los tot in de kleine uurtjes.

Alle deelnemers heel hartelijk dank voor jullie medewerking, want zonder jullie had dit niet door kunnen gaan.

Een woord van dank zeker ook aan afdeling 01, waarvan voor het tweede jaar drie deelnemers aanwezig waren. Vele afdelingen kunnen hier een voorbeeld aan nemen.

Tenslotte dan de afdelingen, die er niet waren. Ga bij Luc Demarbaix de video-band eens bekijken en je zult zien, dat je wat gemist hebt. Wij hopen dan ook jullie volgend jaar bij de deelnemers te mogen verwelkomen.

Namens D10-bestuur,
Willem Hartmans.



DANKBETUIGINGEN

Misschien is het wat afgezaagd, maar "partir, c'est mourir un peu". Dit "mourir"! hebben zovelen hier zeer verzacht met de hartelijkheid, welke mijn vrouw en ik, bij mijn afscheid van zovelen ondervonden. Bij zo'n receptie heeft men echter weinig de gelegenheid eens te praten en daarom hoop ik u allen toch nog eens te ontmoeten en te danken voor al die jaren goede en plezierige samenwerking.

Graag loop ik nog eens een rondje.....

- Afdeling 11 : Alles ligt klaar....Die en die moeten nog naar de internist....dropje dokter? Slecht voor de bloeddruk...!!
- Afdeling 01 : Moeilijke patiënten dokter, is alles in orde? Wilt u thee?
- Afdeling 02 : Daar liggen de statussen, dokter...Daar is de thee!
- Afdeling 03 : Wilt u een zuurtje of wat appelsap?
- Afdeling 13 : Er is nog een stukje taart in de ijskast...
- Afdeling 14 : Ga nu eens rustig zitten, er zijn nog bonbons....
- Afdeling 21 : Wilt u een lekker kopje thee met een koekje?
- Afdeling 22 : Wat is het hier in orde, maar wel een klein hoekje om te schrijven. Glaasje sinas, dokter...
- Afdeling 07 : Het lijkt hier wel een duiventil! Koffie?
- Afdeling 05 : Er hangt hier altijd een apart luchtje...
- Afdeling 18 : Er is nog taart in de keuken...
- IC : Jullie krijgen ook nooit eens wat...Waar liggen die stakkers nu?
- CU : Die patiënt ken ik...!
- Dagverpleging : Gauw even tussendoor....wat staat er in de Stem vandaag?
- Instrumentmakerij : Dat kan niemand....we zullen het voor u maken.
- Electronische Dienst : Daar snap ik niets van...kan dat echt niet?
- Afd. Röntgen en CT-scan : Wat een kleine stakkertjes....koffie komt zo....
- Centrale : Morgen....avond....lieve meisjes....
- Portiers : Die vissen vind ik hier het mooiste....
- Apotheek : U heeft weer hoofdpijn, dokter....
- Acute hulp : Allemaal aardig, zo is er niets, zo is het hardstikke druk....
- Functie-afdeling : Hier wordt wat afgeblazen....

Fysiotherapeuten : Overal zie je ze...
Uitslaapkamer : Kom op, daar beginnen we weer....
Restaurant : U heeft uw plaatje niet bij u?
Liften : In onderhoud....!
En dan de OK : Hier voel ik me een duizendpoot, een apart verhaal!

Etc., etc., etc.

Eenieder die ik nog niet gezien of bedankt heb, sluit ik hiermede in. Het ga jullie allen goed en het is goed gegaan. De nieuwbouw daagt aan de horizon, maar ik, en met mij velen, zullen met plezier en voldoening terugdenken aan het "oude" Ignatius met zijn enthousiaste medewerkers.

Hartelijk dank,

C.E.M. Wilking.

12½ -JARIGE JUBILEA IN DE MAANDEN APRIL/MEI

Ans van den Boom-Verheijen	afdeling 13
Norman Anzola	afdeling 10/19
Miek van Hooydonk	afdeling 26
Tonny van Gorkum-Koch	afdeling 01

Onder het genot van een kopje koffie met gebak werd stilgestaan bij deze mijlpaal.
Allen nogmaals van harte gefeliciteerd.

Personeelszaken.

Door een foute aanlevering is in de vorige Singel per abuis het verslag geplaatst van de jaarvergadering DIO van 18-01-87. Hierbij het verslag van 1988.

VERSLAG JAARVERGADERING DIO 18-1-1988

19e jaarvergadering van de personeelsvereniging DIO

AANWEZIG: 9 bestuursleden - 8 leden

AFWEZIG : Dhr.Eelants en Dhr.van Vegchel met bericht.

OPENING: Kees Brinkman heet iedereen welkom. Het bestuur is voltallig deze keer. Halverwege het jaar heeft Ria Otto het bestuur weer voltallig gemaakt, we zijn hier dan ook erg blij mee. Kees hoopt op een vruchtbare vergadering.

NOTULEN JAARVERGADERING 1987: Deze zijn doorgelezen, er waren geen vragen over, zijn dus goed bevonden en goedgekeurd.

JAARVERSLAG 1987: Dit wordt voorgelezen door de secretaresse, het wordt goed bevonden, ondanks een paar vergeten puntjes. Het wordt nu in de Singel geplaatst.

FINANCIEEL JAARVERSLAG: Roger Melaer neemt hierover het woord. Iedereen heeft een overzichtje, dat eerst bekeken kan worden; wordt nu verder stuk voor stuk bekeken.

- Voetbal: Hier wordt even over gepraat en iedereen is het er nu mee eens.
- Vergaderkosten: Deze zijn lager begroot, de vergaderingen zullen voortaan in de DIO-kamer gehouden worden en niet meer bij iemand thuis.
- Diversen: wat verstaan we hieronder? Huur van stoelen en tafels, aanschaf glazen en verdere onvoorziene kosten.
- Badminton: begroting van 1987 is niet bekend, dit is overgegaan naar St.Nicolaas.
- Drankenpost: niet gezien; dat klopt, er is per 1 januari 1987 een aparte rekening voor geopend. Volgend jaar wel een apart lijstje maken per activiteit voor de drank.
- Vissen: laag begroot en grote uitgave; verhouding klopt ook niet met extern rikken. Hier is John Sep op ingegaan, is nu goed.
- Play-back: is dit niet te laag begroot? Nee, want er komt geen dure band meer dit jaar.
- Lang-laufen: niet begroot, is dit jaar kosten-dekkend.

Verder komt er een hint van Joop Mutsaerts om de onvoorziene kosten bij een activiteit te houden en niet bij de post diversen.

Er komt een vraag wat de taak is van de kascommissie. Deze moeten de in- en uitgaven in de boeken controleren, ze hebben niet tot taak de begroting mee te maken, deze wordt door het bestuur gemaakt (de voorlopige begroting) en op de jaarvergadering bekeken en goed bevonden.

Voorlopige begroting ging ook altijd naar de Directie, dit voor het verkrijgen van de subsidie. We krijgen nu vanaf 1988 geen subsidie meer, maar de helft van de contributie komt er nu bij; we moeten dan ook wel leden gaan werven.

VERSLAG KASCOMMISSIE: Joop Mutsaerts neemt hierover het woord, hij heeft samen met Toon Vissers en Peter van Oosterhout de boeken gecontroleerd en in orde bevonden, alles was goed gesplitst. Kascommissie bedankt!

VERKIEZING KASCOMMISSIE: Hierin zaten Toon Vissers, Peter van Oosterhout en Joop Mutsaerts, deze mensen zijn bereid om het nog een jaar te doen. John Sep blijft reserve.

VERKIEZING BESTUUR: Er zijn 4 bestuursleden aftredend, waarvan weer 3 herkiesbaar. Lisette, Ad en Willem zijn herkiesbaar, Fred Dekkers heeft te kennen gegeven te willen stoppen. Tot afgelopen zaterdag hadden we een nieuwe kandidaat, maar die heeft zich teruggetrokken. Is er bezwaar vanuit de leden om de drie bestuursleden weer voor twee jaar te kiezen? Nee, dus het bestuur bestaat nu uit 8 personen.

VERKIEZING VOORZITTER: Kees neemt hierover het woord.

Hij is 10 jaar voorzitter geweest, waarvan 9 maal herkiesbaar. Kees vindt het nu lang genoeg geweest.

Wil wel iedereen bedanken voor z'n steun en inzet, vooral ook de bestuursleden waar hij al vele jaren mee samen heeft gewerkt. Hij wil ook de Directie bedanken voor de steun van die kant. Kees kan terugzien op een zeer plezierige tijd als voorzitter, rest hem nu alleen nog om een nieuwe voorzitter voor te stellen, hij heeft veel vertrouwen in hem: Roger Melaer.

Roger is bereid om de taak als voorzitter op zich te nemen, heeft wel minder ervaring als Kees, hoopt dan ook van alle kanten medewerking te krijgen. Roger zit op een meer gesloten afdeling als dat Kees altijd was, kent ook minder mensen. Roger heeft vanaf 19 januari dan ook een zoemer 1144, deze wordt overdag opgenomen door Miranda (secretaresse O.K.), deze neemt dan de boodschappen aan. Roger belt dan diegene terug tussen 16.00 en 17.00 uur. Hij hoopt dat iedereen hier begrip voor heeft. Er wordt schriftelijk gestemd: 16 voor - 1 blanco.

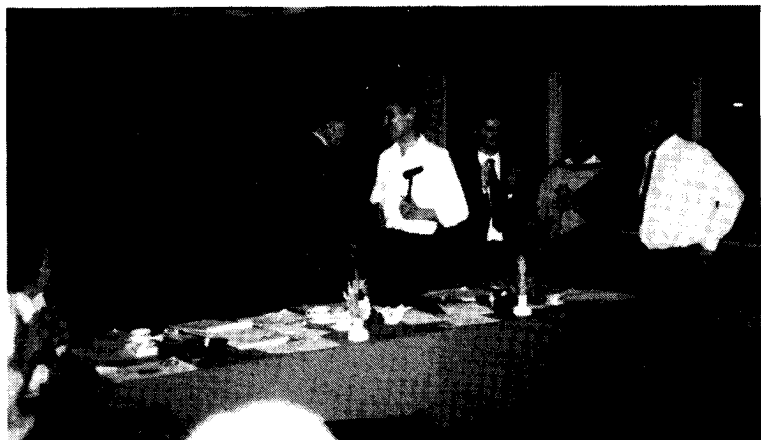

PAUZE

ACTIVITEITEN 1988:

januari	jaarvergadering
februari 12	carnaval
maart	extern riktoernooi
april 8	play-back show
april 9	vissen
mei 6	oude stijl jazz
mei 14	voetbaltoernooi
juni 3	fietsenrally
juni 8	mixed voetbal
juli-aug.	vakantie
september 22	volleybal-toernooi
september	badminton
oktober	bowling-toernooi
oktober 15	vissen
oktober	dropping
november 18	20 jaar D10
november 27	St. Nicolaas
december 16	bingo

MAANDELIJKSE ACTIVITEITEN:

rikken - voetbal - bowling

Zijn er nog op- of aanmerkingen?

- '20 jaar D10': groot feest, niet begroot.

We krijgen hier een extra subsidie voor en de post extra drank. Organiseren voor D10-leden, niet-leden moeten betalen.

- Is er van het nieuwbouweest al iets bekend?

Nee, eigenlijk niet, we moeten wel het D10-feest en SIZ-feest gescheiden houden. Hier zal met de Directie over gepraat gaan worden.

- Kees heeft nog wat: SIZO was een ontmoetingscentrum van SIZ. Vanaf januari '88 is het overgenomen door D10, er gaat geen geld van D10 in de SIZO.

Elke donderdagavond is er een controle van de drankopbrengst. Barcommissie blijft hetzelfde, alleen Fred Dekkers stopt ermee. Afspraken worden geregeld via J. Roelands. Barcommissie regelt alles, zoals recepties enz.

Winst gaat in drankenpost van D10.

- Feestjes in de SIZO. Is dit wel bij iedereen bekend op de afdelingen? Dit zou bekend moeten zijn, daar er op de afdeling geen drank geschonken mag worden. Dit is bekend gemaakt met de opening van de SIZO. Toch misschien nog een keer in de Singel vermelden.

RONDVRAAG

Iedereen krijgt hiervoor het woord.

- Hoe gebeurt de planning van de activiteiten? Nu is n.l. het vissen daags na de play-back. Hier is een foutje ingeslopen, zal de volgende keer niet meer gebeuren.
- Wat houdt het Oude Stijl Jazz in? Hierop geeft Willem antwoord, n.l. er worden een paar looporkesten met jazzmuziek uitgenodigd en een vaste jazz-band. Verder moet iedereen met elkaar die avond maken.
- Rikavonden lopen terug, misschien toch weer een keer in de Singel vermelden. Hier wordt voor gezorgd.
- Waar worden de dranken van de externe activiteiten (fietsenrally enz.) onder geboekt? Die worden bij de drankenpost geboekt, dit gebeurt bij alles wat in eigen hand is.
- Er komen van alle activiteiten overal affiches te hangen, behalve van de jaarvergadering en er komen al zo weinig mensen. Hier zal bij de volgende ledenvergadering aan gedacht worden.
- Als er iets georganiseerd moet worden, graag een paar weken van te voren dit regelen. Dit geldt voor diegenen die meehelpen met iets.
- Is het waar dat je DIO-lid blijft al ben je met pensioen? Ja, dit klopt, je blijft lid.
- Verder wordt de bewondering uitgesproken voor het DIO-bestuur, voor wat ze doen en dat het niet altijd meevalt.
De oude voorzitter wordt bedankt voor z'n grote inzet en de nieuwe voorzitter heel veel succes; dat hij het net zolang mag volhouden als z'n voorganger.

Roger sluit hierbij als nieuwe voorzitter de vergadering, hij bedankt iedereen voor z'n inzet en komst naar deze vergadering.

Hij hoopt weer op een vruchtbaar DIO-jaar.

Sluiting om 22.30 uur.

Groetjes,
Ada Stroop,
Secr. DIO.

JAARVERSLAG DIO 1987

Zoals alle voorgaande jaren zal ik U ook nu weer vertellen, wat er allemaal gepasseerd is in 1987.

- Op 19 januari vond de jaarvergadering plaats: 8 leden - 7 bestuursleden. De vergadering verliep rustig.
- Carnaval in februari was weer erg rustig, toch ondanks de weinige mensen goed verlopen.
- In maart vond het 2e extern riktoernooi plaats. Ook ging men voor de 1e keer dit jaar vissen.
- In april vond voor de 1e keer de play-back show plaats, dit is een erg groot succes geweest.
- In mei vond het 10e voetbal-toernooi plaats. Ignatius werd 1e, het was een heel gezellige avond met Albert West als artiest.
- Juni: wederom de fietsenrally-barbecue, goed bezocht en verlopen. Ook vond weer het mixed voetbal plaats.
- Juli en augustus vakantie.
- September: volleybaltoernooi: 26 ploegen, Nucleaire werd 1e.
- Oktober: bowling-toernooi, voor de 1e keer prijsuitreiking in de SIZO, dit was erg geslaagd. Er zou ook een autorally plaatsvinden, maar door te weinig mensen niet doorgegaan.
- In november kwam St.Nicolaas onze kleintjes weer bezoeken; maar liefst 94 kindertjes waren die middag aanwezig.
- December: voor de 3e keer een kerst-bingo, mooie prijzen en veel mensen. Ook ging men voor de 2e keer vissen.

De wekelijkse en maandelijkse activiteiten zoals: rikken - bowlen en voetbal verliepen weer goed en gezellig.

DIO-bestuur heeft 8 keer vergaderd.

Iedereen weer dank voor z'n inzet in het afgelopen DIO-jaar.

Eind december waren er 723 DIO-leden.

Groetjes,
Ada Stroop,
Secr. DIO.

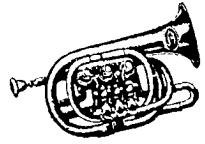
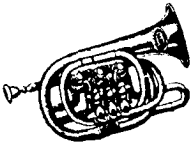

6 MEI 1988

**EERSTE DIO
OUDE STIJL JAZZFEEST**

IN DE LOUNGE

Aanvang 20.30 uur

Met medewerking van:

**THE ORIGINAL VICTORIA
JAZZBAND**

en

**THE NEW ORLEANS MUSIC
COMPANY**

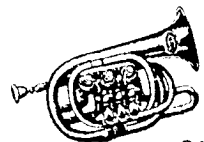
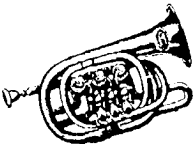

ORIGINAL VICTORIA BAND

Met het aantrekken van dit 13-mans oude stijl jazz-orkest hebben we ongetwijfeld de *crème de la crème* binnengehaald.

Opgericht in 1924 behoort de Victoria Jazzband tot een van de beste orkesten van ons land.

Sinds de jaren 70 is het orkest zich gaan toeleggen op de muziek van de grote orkesten uit de jaren twintig, zoals die van Fletcher Henderson, Bennie Noten. In 1984 gaf het orkest ter gelegenheid van het 60-jarig jubileum een concert, wat voornamelijk in het teken stond van het legendarisch orkest van Paul Whiteman.

Van dit jubileumconcert was een afgeladen Stadsschouwburg in Breda getuige. Van dit unieke concert werd een fantastische live-langspeelplaat vervaardigd.

Eind 1985 maakte de Victoria Jazzband een succesvolle toernee naar de Golfstaat Bahrein. Momenteel heeft het orkest zich inmiddels toegelegd op de muziek van The California Ramblers, Sam Lanin, Ted Weems, Red Nichols, voornamelijk uit de periode 1926 - 1929.

Vele jazzliefhebbers zullen in de lounge zeker kunnen genieten van dit orkest.



THE NEW ORLEANS MUSIC COMPANY

Dit looporkest zal op ons eerste Oude Stijl Jazzfeest de vrolijke klanken uit de bruisende stad New Orleans aan de Mississippi in het zuiden van de Verenigde Staten van Noord-Amerika ten gehore brengen.

New Orleans, de plaats waar op vele plaatsen spontane, sprankelende jazzmuziek wordt gespeeld.

Al jarenlang wordt deze muziek ten gehore gebracht in dance halls, tijdens parades, begrafenis, het madigras en allerlei evenementen. New Orleans Jazz is een meeslepende muziek.

New Orleans Jazz is een muziekvorm, die niet meer weg te denken is in het leven van alle dag.

In 1978 formeerde rietblazer Jan Learbuch The New Orleans Music Company om deze New Orleans traditie hier in Europa voort te zetten.

The New Orleans Music Company is momenteel in binnen- en buitenland een veel gevraagd orkest, wat zeker bij ons op 6 mei New Orleans Jazz zal laten voortklinken.



**THE NEW ORLEANS MUSIC COMPANY
BOEKINGEN 076-875047**



HET OUDE STIJL JAZZ-FEEST OP VRIJDAG 6 MEI AANSTAANDE

is voor DIO-leden met één introducee:
GRATIS

Niet-leden betalen *f* 5,-

Kaarten alleen aan de zaal

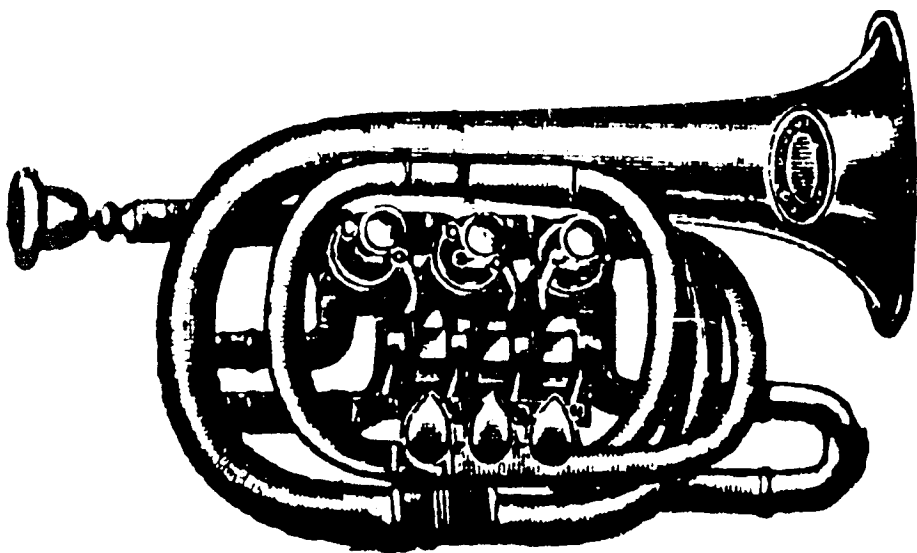

IN DE LOUNGE

AANVANG 20.30 UUR

WERKEN AAN DE CONDITIE

De belangstelling voor zogenaamde "bedrijfsfitness" neemt sterk toe. Bedrijfsfitness is de naam van een nieuw fenomeen waarbij collega's elkaar behalve in de dagelijkse werkomgeving, ook in een sportieve sfeer binnen bedrijfsverband ontmoeten bij het verbeteren van de conditie. In navolging van Amerika en Japan doet dit nu ook in Nederland opgeld.

Rugklachten als gevolg van een verkeerde zithouding of door verkeerde technieken bij dragen en tillen, corpulentie en gebrek aan lichamelijke fitheid, stramme spieren door te lang in een zelfde houding achter het beeldscherm zitten, dergelijke klachten komen veel voor.

In Amerika heeft dit geleid tot een ware rage op het gebied van bedrijfssport. Daar zijn ettelijke bedrijven overgegaan tot het in bedrijfsverband sporten, gepaard gaande met preventieprogramma's tegen roken en alcohol. De voordelen blijken niet gering: de werknemers maken minder fouten, melden zich minder vaak ziek, zijn meer stress-bestendig, en zijn minder snel het slachtoffer van een bedrijfsongeval door alerter te reageren.

IDEEN ONTSTAAN OP DE WERKVLOER

Ook in ons land blijven de sportieve activiteiten al lang niet meer beperkt tot een uurtje zwemmen of tafeltennissen. In tal van bedrijven weten steeds meer collega's elkaar te vinden voor een fietstocht, een flinke wandeling of zelfs een zogenaamde duurloop in de lunchpauze. Gezelligheid staat niet voorop, maar de gezondheid. Het doel van bedrijfsfitness is de bewustwording van gezondheidsrisico's en het aanleren van een gezonde leefstijl.

WEERSTANDSVERMOGEN

Onderzoek heeft aangetoond dat een goede conditie het weerstandsvermogen vergroot. Het weerstandsvermogen wordt door zowel lichamelijke als psychische factoren bepaald. Dat betekent een grotere weerbaarheid tegen infectieziekten. Door matige activiteiten weliswaar, want onderzoek heeft ook aangetoond dat zware belasting het weerstandsvermogen aantast. Ook stress kan het weerstandsvermogen sterk beïnvloeden. Iedereen kan zijn weerstandsvermogen zelf beïnvloeden. Belangrijk hierbij is ook de rol van de omgeving. Weinigen beseffen dat onze samenleving vrij negatief staat ten opzichte van de eigen gezondheid. Roken, alcohol, weinig beweging zijn daar voorbeelden van. Die houding lijkt dus te gaan veranderen in het bedrijfsleven.

INDIVIDUELE BENADERING

De manier waarop aan de conditie kan worden gewerkt, hangt natuurlijk af van de persoonlijke voorkeur en de beschikbare mogelijkheden. Voor niet-sporters wordt over het algemeen onder conditie verstaan: de mate waarin het lichaam kan voldoen aan de eisen van alledag, bijvoorbeeld:

- zittend werk, waarbij veel aandacht en concentratie belangrijk is;
- het verwerken van en leven met veel spanning;
- deelnemen aan recreatieve activiteiten.

ZUURSTOFVERBRUIK

Conditie wordt grotendeels bepaald door het zuurstofverbruik. Hoe meer zuurstof het lichaam kan verwerken, hoe meer energie het zal kunnen vrijmaken. In dit proces is het hart het belangrijkste orgaan. Het hart pompt het zuurstofrijke bloed door het lichaam. Bij iemand die regelmatig aan bewegen doet, staan veel meer bloedvaten open, er komt dus meer zuurstof ter beschikking. Iemand die uitsluitend zit, heeft spierweefsel met maar weinig open bloedvaten, dus ook weinig zuurstoftoevoer. Onder normale omstandigheden kan binnen drie maanden een redelijke conditie worden opgebouwd, mits men drie à vier maal per week met een nauwkeurig vastgestelde intensiteit en duur oefent. Als u langere tijd niet aan sport heeft gedaan, is het raadzaam een arts te raadplegen alvorens u aan de conditie gaat werken.

BROCHURE HARTSTICHTING

De Nederlandse Hartstichting heeft een brochure uitgegeven, waarin opbouw- en onderhoudsprogramma's staan voor wandelen, fietsen, hardlopen en zwemmen. Ze zijn leeftijdsgericht en gaan uit van een beginconditie. Een methode voor het berekenen van de hartslagfrequentie staat erin beschreven. Dit laatste is van belang om te bepalen met welke intensiteit kan worden gesport, want zelfstandig sporten moet verantwoord gebeuren!

800

DIO-LEDEN BARONMETER

732



Stand april 1988

Wij verwelkomen als nieuw lid:

Hilde Lemmens
Ton Josten
Jan van Poppel
C. v. Egeraat
Margot Dijkers
Marianne Nagel
Jacqueline Kleppe

Ad van Noort is de eerste winnaar geworden van een doos prachtige SKOL-glazen.

Hij was de eerste die DIO drie nieuwe leden aanbracht.

Ook U kan in aanmerking komen voor een prijs, geef drie nieuwe leden aan en de prijs komt naar U toe.

Naam: afd.:
geeft..... als nieuw DIO-lid aan.

Naam:.....
afd.:.....
adres:.....
geeft zich hierbij op als nieuw DIO-lid.

Handtekening



Zaterdag 7 mei aanstaande

ZESKAMP

t.b.v. de

DAG VAN DE VERPLEGING 1988

Alle gezondheidsinstellingen in Breda en omgeving gaan op het terrein van de Pekhoeve te Ulvenhout uitmaken, wie deze Zeskamp gaat winnen.

Ook het Ignatius-Ziekenhuis zal met een ploeg vertegenwoordigd zijn.

Om 20.00 uur vindt in zaal De Harmonie de feestavond en prijsuitreiking plaats.
Steun het Ignatius-team op 7 mei a.s.
en kom naar Ulvenhout!

SERVETTEN VOUWEN

Misschien bent u ook van mening, dat servetten vouwen een leuke maar kinderachtige bezigheid is. In ieder geval wordt deze kunstvaardigheid in de "Grande Encyclopedie des Sciences des Lettres et des Arts" toch als een eigentijds tijdverdrif beschouwd.

Reeds in de 16e eeuw naar aanleiding van de feestelijke verlovingspartijen van Maria de Medici en Hendrik IV - zo is ons bekend geworden - vouwde men de servetten in de vorm van vogels en vruchten.

In die tijd was het een normale zaak om tanden en gezichten na de maaltijd met het servet te reinigen. Doorgaans vond men het de gewoonste zaak om de na de maaltijd geserveerde lekkernijen in een servet mee naar huis te nemen - uiteraard had men dan zijn eigen servet van huis al meegenomen. Een gebruik, dat grote aanhang vond bij het gewone volk en dat bijvoorbeeld in Beieren, Duitsland lange tijd voortleefde onder de naam "Bschoadtuch".

Hoe dit traditionele stukje tafellinnen ook genoemd mocht worden - servet, monddoekje of slab - men kende het in ieder geval al in het oude Rome. Degene, die zich bij het eten fatsoenlijk en welgemanierd kon gedragen, legde het servet op de knieën, degene die meer praktisch dacht, knoopte het servet onder de kin vast. In de loop van de 16e eeuw is het servet via Italië en Frankrijk naar Duitsland en Nederland gekomen.

Natuurlijk wisten onze voorouders zich in die tijd ook al uitstekend te behelpen: men nam eenvoudigweg de eigen mouw of het tafellaken om handen en mond af te vegen.

Geen dwingende regels schrijven tegenwoordig nog voor, of en hoe, wij onze servetten moeten gebruiken. Ook dit is een stukje gerealiseerde persoonlijke vrijheid! Echter ook de moderne tijd is bij het servet niet onopgemerkt voorbij gegaan. Papieren wegwerpservetten weerspiegelen een beetje de geest van deze tijd. Een verworvenheid?

Bent u door middel van bovenstaand verhaal een beetje enthousiast geraakt, dan volgen hieronder enkele voorbeelden.

Wij wensen u veel plezier met het versieren van uw feestelijk gedekte tafel.

FANFARE

1. Vouw het servet één keer dubbel
2. Vouw tweederde van de rechthoek in ongeveer 2 cm brede harmonikaplooiën.

3. Vouw het geheel dubbel, zodanig dat de plooien aan de buitenkant komen te liggen.
4. Vouw de rechterhoek naar links, zodat de vouw ongeveer 2 à 3 cm overlapt.
5. Buig de uitstekende rand naar beneden. Dit vormt de basis, waarop de fanfare staat.

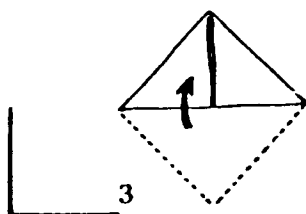
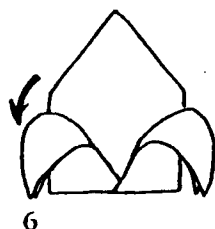
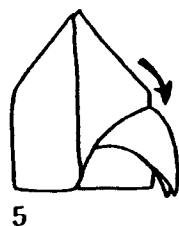
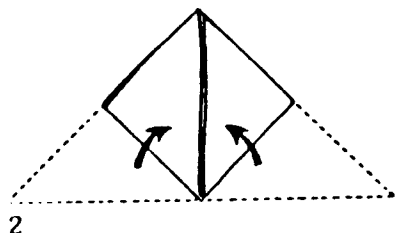
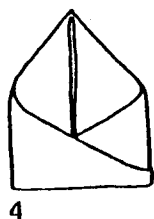
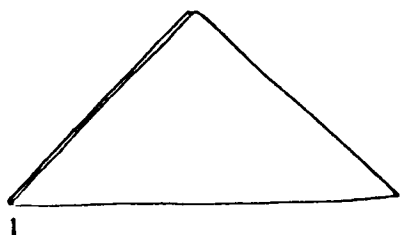

VLINDER

1. Vouw het servet in een driehoek met de geopende zijde naar boven.
2. Leg de linker- en de rechterhoek op de middelste punt.
3. De verkregen ruit 180° draaien, zodat de losse punten naar beneden wijzen en vouw de onderste helft van de ruit onder de bovenste helft.
4. Steek de rechter punt in de linkerpunt, zodat de vorm van een mijter ontstaat.
5. en 6. Zet het servet rechtop, draai het een halve slag en vouw de twee zijpunten naar beneden.

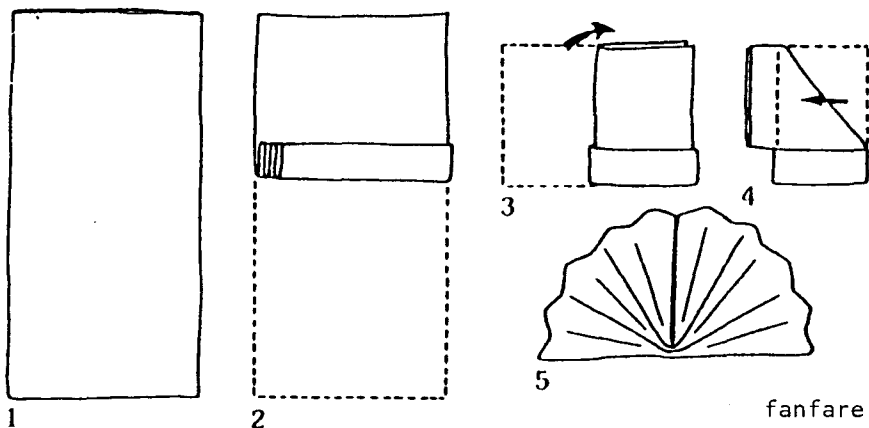

fanfare

DENNEBOOM

1. Vouw het servet doormidden
2. Vouw de bovenste linkerhoek schuin naar rechts.
3. Vouw de bovenste rechterhoek schuin naar links. U heeft nu het bovenste gedeelte van de denneboom gemaakt.
4. Vouw de onderste helft van het servet naar boven.
5. Vouw een deel daarvan weer terug naar beneden zodat in het midden een plooi van ongeveer 4 cm ontstaat.
6. Vouw de linkerkant van het onderste deel naar rechts, om de halve stam te maken.
7. Hetzelfde doet u met de rechterkant. De stam is klaar.
8. Het servet geheel omdraaien. De denneboom is klaar.

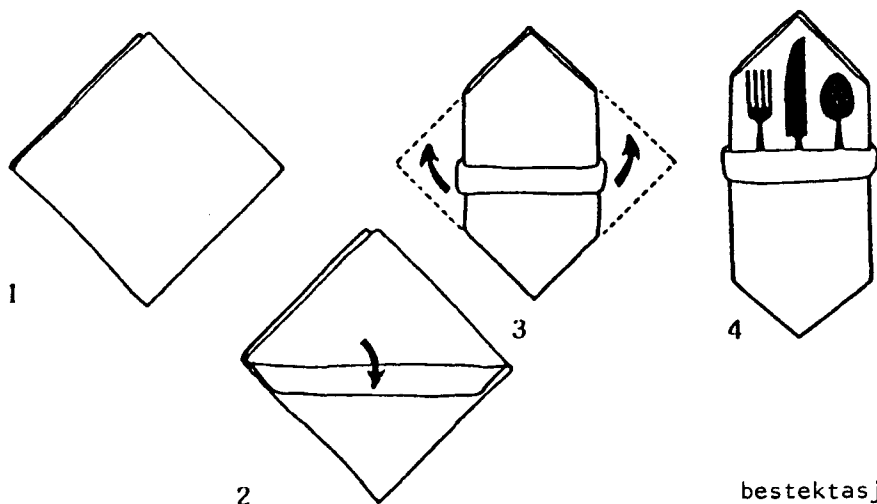

bestektasje

BESTEKTASJE

1. Vouw het servet tweemaal
 2. Leg het vierkant zodanig, dat de geopende punten naar boven wijzen en rol de beide bovenste lagen naar beneden tot ongeveer het midden.
 3. Vouw de rechter- en de linkerpunt naar achteren, onder het servet.
 4. Nu is een tasje ontstaan, waarin u bestek, een klein broodje of een kadootje kunt stoppen.
-

VOLKSADEL IN HET SIZ

Sinds enkele weken heeft ons gemengd koor Volksadel gastvrij onderdak gekregen in de Lounge van uw Ziekenhuis. Na enkele tegenslagen is het koor voor velen een fijne ontspanning.

Zeker in een gezellige groep.

Volksadel is nu bijna 62 jaar jong en nog steeds een van de gezelligste en sfeervolste koren van Breda.

We kunnen nog steeds nieuwe leden gebruiken.

U mag 6 weken lang geheel vrijblijvend komen luisteren, de sfeer proeven en zelf meezingen.

Het repertoire is zeer uitgebreid, zoals stukken uit musical, opera, operette, koralen, klassieke en eigentijdse werken, kortom zo gevarieerd, dat ieder aan zijn of haar trekken kan komen. Naast het zingen organiseren wij regelmatig andere gezelligheidsactiviteiten

We repeteren iedere dinsdagavond van 20.00 tot 22.00 uur.

Voor verdere informatie kunt u zich wenden tot Wim van Dongen,

076-653418, Ineke Nooijens, 076-411350 of tot Ans Brinkman

076-210128 (U weet wel Ans van Kees) of U komt gewoon langs tijdens de repetitieavond in de Lounge.

*Tot ziens en/of tot horens,
Bestuur Volksadel.*

*Op woensdag 8 juni 1988 organiseert DIO
wederom het*

MIXED VOETBALTOERNOOI

De strijd om de fel begeerde wisselbokaal zal
dit jaar gestreden worden op de sportvelden van

CAFE KOEKEN

na afloop is er een gezellige

DISCO-AVOND

Wij doen een beroep op alle afdelingen om aan dit
festijn deel te nemen. In een elftal moeten minimaal 5 dames
spelen, waarvan één moet keepen.

Het inschrijfgeld bedraagt f 15,- per elftal.

Inschrijven vóór 15 mei a.s. bij de organisatie mixed voetbal:



C. Krooswijk, Hfd. deb. adm. Toestel 2193.



Afdeling _____ neemt deel op woensdag 8 juni 1987
met _____ elftal(len).

Contactpersoon: _____ (inleveren voor 15 mei)

„Naar onze mening deed
ons bedrijf u een prima voorstel, brandstof
te leveren tegen een gereduceerde prijs.
In combinatie met een „garage” zou dit
een succes formule zijn geweest.
Jammer.....heel jammer”



B.P. Houtzagers

Christ en Ad
WERKGROEP B.I.S.

DE WITTE TEKSTVERWERKER

(Hieronder vindt u de gebruiksaanwijzing van een tekstverwerkend systeem, dat aan al uw behoeften zal voldoen. De mogelijkheden van dit produkt zullen u verstand doen staan).

Proficiat met uw aanschaf van een tekstverwerkend systeem van DWT B.V. We zijn er zeker van dat u deze tekstverwerker de meest flexibele en prettige zult vinden, die er op de markt te verkrijgen is. Hij combineert een hoge mate van betrouwbaarheid met lage gebruikskosten en eenvoudig onderhoud.

Voordat u het systeem in gebruik neemt, gelieve u eerst figuur 1 zorgvuldig te bestuderen, om u vertrouwd te maken met de belangrijkste onderdelen van het systeem.

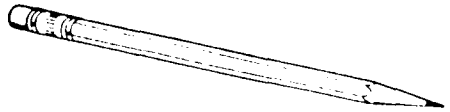

'figuur 1'

INSTALLATIE

De tekstverwerkende eenheden, die u bij uw systeem hebt ontvangen, komen rechtstreeks van de fabriek en zijn nog niet geïnstalleerd. U zult dat dus zelf moeten doen. Daarvoor gebruikt u de initialisatie-eenheid (zie figuur 2).

Deze zo belangrijke eenheid heeft een zodanige vorm gekregen, dat hij niet verloren zal raken tussen de stapels papier op uw bureau.

Het initialiseren van de tekstverwerkingseenheid geschiedt door deze met de invoegeenheid in de linkerkant van de initialisatie-eenheid in te brengen en met matige kracht ong. 2000 graden

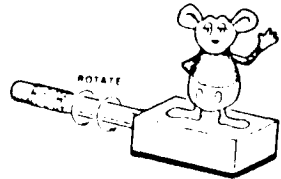

'figuur 2'

rond te draaien in de richting van de initialisator. Of het initialiseren goed verlopen is, kunt u nagaan door er enige tekens mee te produceren. Als dit niet lukt zal de initialisatieprocedure herhaald moeten worden. Bovendien zal de tekstverwerkingsprocedure herhaald moeten worden. Bovendien zal de tekstverwerkingseenheid periodiek opnieuw geïnstalleerd dienen te worden. U kunt dit naar behoeven doen (waarschuwing: zorg ervoor dat u de tekstverwerkingseenheid niet verder dan de uitvlakeenheid initialiseert. Dit kan zowel de tekstverwerker als de initialisator beschadigen.)

HET GEBRUIK VAN DE TEKSTVERWERKER

Uw DWT tekstverwerker kan alle functies aan, die ook geboden worden door tekstverwerkers, die vele malen duurder zijn. Bovendien is hij te gebruiken gedurende stroomstoringen, omdat hij geen electriciteit nodig heeft. Door zuinig om te gaan met energie houdt hij ons uit de houdgreep van de OPEC. De basisfuncties van de tekstverwerker zijn als volgt:

Het invoegen van tekst:

Gebruik de invoegeenheid om tekst toe te voegen. Druk daarbij met niet te grote kracht op de invoegeenheid. U moet wel duidelijk schrijven als u de tekst later nog door een typiste getypt wilt hebben.

Het verwijderen van tekst:

Wrijf de uitvlakeenheid met lichte druk over de te verwijderen tekst. Herhaal dit proces enige malen. De te verwijderen tekst zal langzaam verdwijnen. Daarna kunt u nieuwe tekst toevoegen.

Onderstrepen:

Plaats de invoegeenheid net links onder het eerste teken van de tekst die u wilt onderlijnen en verplaats de eenheid vervolgens naar rechts tot en met het laatste teken van de te onderlijnen tekst.

Vet gedrukt:

Herhaal het invoegen van tekst een tweede keer. Druk daarbij harder op het papier dan de eerste keer.

Ga naar het einde van de tekst:

Neem de tekst ter hand en verplaats de invoegeenheid naar het einde van de tekst.

Ga naar het begin van de tekst:

Neem de tekst ter hand en verplaats de invoegeenheid naar het begin van de tekst.

Blokken tekst verplaatsen:

Voor het verplaatsen van blokken tekst hebt u de blokextractie-eenheid en de blok-invoegeenheid nodig (zie figuur 3). Met de blokextractie-eenheid knipt u het papier door precies onder en boven de te verwijderen tekst. De gebruiksaanwijzing voor de blokextractie-eenheid is er aan de zijkant in het Koreaans ingegraveerd.



'figuur 3'

Indien u toch moeite hebt met het gebruik van de eenheid, dan kunt u, tegen ons speciale introductietarief van \$ 50 per uur, een beroep doen op onze ondersteuningsafdeling. Ongetwijfeld zal een kleuter van vijf u ook weten te helpen. Nadat u de te verplaatsen tekst uit de oorspronkelijke tekst hebt losgemaakt, moet u de blokinvoegeenheid openen en omkeren en voldoende plakstof aanbrengen op de achterkant van de te verplaatsen tekst. Daarna kunt u die tekst naar de nieuwe plaats brengen en met lichte druk bevestigen. Na enige minuten is uw tekst permanent verankerd op de nieuwe plaats.

VERDERE EIGENSCHAPPEN

Paginanummering:

Nadat u klaar bent met het schrijven van de tekst, zet u een 1 op pagina 1, een 2 op pagina 2, enz. Als u klaar bent zijn alle pagina's genummerd.

Centreren:

Probeer te schatten waar het midden van de pagina of regel zich bevindt en plaats de tekst evenredig aan beide kanten. U bent dan klaar met het centreren.

Speciale lettersoorten:

Uw DWT-systeem is bijzonder veelzijdig en kan met gemak aan elke gewenste tekenset, zoals Sans-kriet, Amharisch of Hieroglyphen, worden aangepast. (zie fig.4).

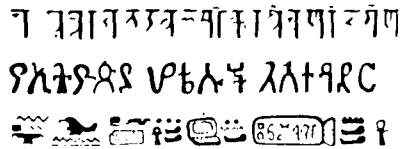

'figuur 4'

Het opbergen van tekst:

Berg geproduceerde tekst op in een veilige plaats, waar niemand het kan vinden of er koffie over heen kan gooien. Als de wind er niet bij kan, zal de tekst er ongetwijfeld nog zijn wanneer u hem weer nodig hebt.

Het verwijderen van teksten:

Teksten, die u niet langer nodig hebt, kunt u kwijt in het halfronde archief. Er is redelijke zekerheid dat ze dan binnen enkele dagen verdwenen zijn. Die zekerheid is ook te verkrijgen door teksten rond te laten slingeren of door er in grote letters GEHEIM op te schrijven.

Teksten toevoegen:

Nieuwe teksten worden eenvoudig aan een stapel bestaande tekst toegevoegd en daarna als een geheel beschouwd.

Motivering:

Voor de meeste tekstverwerkers bestaat nauwelijks motivering. Deze tekstverwerker is in het geheel niet te motiveren aangezien hij zelfs niet eens statusverhogend werkt op het kantoor waar

hij gebruikt wordt en dat is nu juist de motivatie voor al die andere tekstverwerkers.

Het afdrukken van teksten:

Een printer voor de DWT moet afzonderlijk aangeschaft worden. Dit gaat uitstekend met een gewone typemachine en een typiste. De printsnelheid is te verhogen door hogere lonen, boetes, het kidnappen van planten of huisdieren van de typiste, intimidatie of andere conventionele tactieken van management. De afdruksnelheid wordt verlaagd door te vragen om de tekst te mogen lezen, constant wijzigingen aan te brengen, de typiste de telefoon te laten beantwoorden, het salaris te verlagen of een elektronische tekstverwerker te installeren. U zult ongetwijfeld binnen niet al te lange tijd een op uw situatie afgestemde printersnelheid bereiken.

(Het oorspronkelijke artikel is afkomstig uit Byte van april 1982 en is vertaald door Theo Maertens).

BODEN TE KOOP AANGEBODEN TE KOOP AANGEBODEN TE KOOP AANGEBODEN
AGD TE KOOP GEVraagd TE KOOP GEVRAAG TE KOOP GEVRAAC
/ONDEN GEVONDEN GEVONDEN GEVONDEN GEVONDEI
?LOREN VERLOREN VERLOREN VERLOREN VERLOREN VERLOREN

SINGELTJES

TE KOOP AANGEBODEN

- * Twee Bridgestone autobanden, 155 SR 13, z.g.a.n. (incl. velg) f 30,- per stuk.
Dhr. B. Leclercq, Dienst Personeelszaken, toestel 2404.
- * Petri computer III fotoestel + Vivitar flitser.
Inlichtingen: C. Daamen, Oranjestraat 37, 4891 XP Rijsbergen,
tel. 01606-3136 of afd. 21, toestel 2230.
- * Een 3-persoons tent in goede staat.
Kleur: groen, Prijs n.t.o.
Telefoon 2445, A. Snoek, 's avonds 01834-3438.



ook dit jaar weer een:

Fietsenrally annex Barbecuën

BESTE LEDEN,

Vrijdagavond 27 mei a.s. wordt onze jaarlijkse fietsenrally gehouden. Start: tussen 18.00 - 19.00 uur bij de leerlingenflat.

Zij, die alleen willen barbecuën worden rond 21.00 uur verwacht op het eindpunt, Maalderij, Teteringen.

Kosten p.p.: DIO-leden f 5,- niet DIO-leden f 12,50.

Kaartverkoop: op donderdag 19 mei en dinsdag 24 mei van 11.30 - 13.30 uur in het restaurant.

Het bestuur.

DIO PROGRAMMA

VOOR DE MAAND MEI 1988

- | | |
|---------------------------------------|--|
| JAZZ FEEST | Vrijdag 6 mei a.s.
in de Lounge
Aanvang 20.30 uur |
| VOETBAL-
TOERNOOI | Zaterdag 14 mei a.s.
Aanvang 10.00 uur
Baronieterrein. |
| RIKKEN | Iedere 2e dinsdag van de maand,
altijd gezellig, leuke prijzen. |
| BOWLING | Dinsdag 31 mei a.s.
20.00 - 21.30 uur |
| SIZO | Iedere donderdag
van 17.00 uur tot 20.00 uur |
| Kaartverkoop
FIETSEN RALLY | 19 mei + 24 mei 1988
in het restaurant. |

*Tot dan.....
O.Q.!!!!*

14 MEI 1988

ELFDE NATIONAAL VOETBALTOERNOOI

F.C. IGNATIUS

(dames- en herentoorndooi)

Aanvang 10.00 uur

Baronieterrein

Psychiatrisch ziekenhuis
'Endegeest'

St. Josefziekenhuis

St. Liduina Ziekenhuis

Ziekengasthuis

Dr. Daniël den Hoed Kliniek

Academisch Ziekenhuis Rot-
terdam/Dijkzigt

Dr. Mr. Willem van den Bergh-
Stichting

Verpleeg- en verzorgings-
tehuizen Swetterhage

R.K. Ziekenhuis

St. Anna Ziekenhuis

St. Elisabeth Ziekenhuis

Psychiatrisch Centrum Jan Wier

Verpleeghuis Prinsenhof

Gesta (dames)

Stg. Ignatius-Ziekenhuis

Prijsuitreiking 21.30 uur in de lounge van het Ignatius-ziekenhuis.

Oegstgeest

Kerkrade

Hulst

Middelburg

Rotterdam

Rotterdam

Noordwijk

Zoeterwoude

Dordrecht

Geldrop

Tilburg

Tilburg

Leidschendam

Galder

Breda



HOE LAAT SPEELT F.C. IGNATIUS

Voor de medewerkers van het Ignatius-Ziekenhuis, die graag naar ons dames- en herenteam willen komen kijken, hieronder het schema van de dames en de heren.

DAMES IGNATIUS

Veld B 11.15 u. Ignatius - St. Anna

Veld B 12.55 u. Liduina - Ignatius

Veld B 13.45 u. v.d.Berghst. - Ignatius

HEREN IGNATIUS

Veld A 10.25 u. Ignatius-Swetterhage

Veld D 11.15 u. R.K.Z. - Ignatius

Veld C 12.30 u. Ignatius - Elisabeth

Veld A 13.20 u. Middelburg - Ignatius

Veld A 14.10 u. v.d.Berghst. - Ignatius

Veld D 15.25 u. Dijkzigt - Ignatius

EEN NIEUWE LENTE, EEN NIEUWE (WAS-) OOGST

Wij dachten even dat uw nimmer aflatende ijver, om ons te testen of wij bepaalde, opzettelijk in de was achtergelaten artikelen zouden ontdekken, verslapte, doch op 28 maart en 5 april 1988 was u er gelukkig weer. De oogst was weer groot:

- | | |
|--|---|
| 5 grote waskommen | 25 instrumenten (doekklemmen, peansets) |
| 7 bekkens | 10 stuks bestek |
| 6 bakjes/kommetjes | 2 kammen, borstels en haarspeld. |
| 1 bedpandeksel | 1 groot anatomisch pincet |
| 1 polsteller | 2 röntgenspelden |
| 1 klemband | |
| 19 ballpoints (ze zijn inderdaad minder dan de BIC-pennen, maar daarom behoeven ze nog niet in de was te verdwijnen!). | |
- Wij hebben dus nagenoeg alles gevonden.

O. Pladet,

A. Stuurman.

KLEUR

Als zoete paarden zo kostbaar te beminnen.

Als rozen zo diep van kleur.

*Als diepte het zoeken van de wortels bepaalt
zo diep is liefde die jij koestert in de eerste lentezon.*

Harten versmolten tot het misterie van diep verlangen.

Ongrijpbaar.

Piet Eelants.

DANKBETUIGINGEN

1 April 1988, geen aprilmap, maargoede vrijdag.

Beetje vreemde dag om mijn 12½-jarig dienstjubileum te vieren, dus één dag vervroegd.

De planning was: samen met mijn Dagverpleging-collega's een kopje koffie te drinken, tijdens en ingepast in het werkschema, maar dat pakte anders uit.

Liesbeth, Piet, Lida, Han, Rian, Lisette, Lija, Jolanda, Jeanne, Marga, Marian, Carin en Anke, hardstikke veel dank voor jullie verrassingen; tevens nogmaals voor dat te gekke cadeau een week later.

De bloemen zijn inmiddels verwelkt, maar de herinnering leeft nog, net zoals het mini kaaps viooltje.

Directie, hartelijk bedankt voor de welbekende enveloppe en het heerlijke gebak.

DIÖ, de plant heeft een goed plekje gekregen, ook aan jullie mijn oprechte dank.

Het was een fijne dag en ik kan u allen aanbevelen om minimaal 12½ jaar hier te blijven.

*Mieke van Hooydonk,
Verpleegkundige afd. Dagverpleging.*

Langs deze weg wil ik de directie, medewerkers en al mijn collega's van de Centrale Keuken bedanken voor de mooie bloemstukken en fruitmanden, die ik mocht ontvangen tijdens mijn ziekte.

*F. Struyer,
Centrale Keuken.*

Voor de bloemen, belangstelling en bezoekjes tijdens mijn opname en ziekteverlof: allen heel hartelijk dank.

*Lia Joosen,
Afd. Opname en Patiëntenregistratie.*

Gaarne zou ik iedereen willen bedanken, die mijn afscheid tot een onvergetelijke dag hebben gemaakt.
Het was geweldig.

*Betty van Leent,
Voedingsassistente afd. 07.*

NZR - INFO

Informatie van de Nationale Ziekenhuisraad

Wijziging kilometervergoeding reiskosten met ingang van 1 april 1988

Hierbij berichten wij u dat de vergoeding per kilometer bij gebruik van een eigen auto, als bedoeld in de Uitvoeringsregeling reiskosten woon-/werkverkeer en bezoek ouderlijke woning (pag. 137 CAO) en de Uitvoeringsregeling reis- en verblijfkosten (pag. 140 CAO) met ingang van 1 april 1988 wordt verhoogd van 59 naar 61 cent.